

Placas eléctricas de indução Placas eléctricas HiLight

Edição: Fevereiro 2010



Placas eléctricas





Placas eléctricas de indução

Vantagens



Garantia de satisfação Miele



Aquecimento por indução

A transmissão de calor por indução garante fases de aquecimento muito reduzidas e uma reacção ultra-rápida ao passar de um nível de potência para outro. O calor é produzido directamente na base do recipiente. Devido ao aquecimento directo na base, o vidro da placa aquece menos.

- Poupança de energia
- Poupança de tempo
- Conforto

Conforto de utilização Miele

Temporizador*

Através do temporizador pode seleccionar o tempo de funcionamento de 1 a 99 minutos.

A respectiva zona desliga automaticamente após o tempo seleccionado terminar o que não só é confortável como seguro. Além disso o temporizador ainda pode ser utilizado para controlar outros processos.

Conforto Miele



Reconhecimento do recipiente e do tamanho do recipiente

A utilização de recipientes com fundo magnético faz com que seja libertada energia para aquecer a base dos mesmos. Além disso, a placa detecta dentro do diâmetro assinalado, se o recipiente é grande ou pequeno. Quando o recipiente é retirado de cima de uma zona, o aquecimento desliga automaticamente e só volta a ligar logo que seja colocado um recipiente em cima.

- Elevada segurança de utilização
- Elevado conforto de utilização
- Poupança de energia

Indicador de calor residual

Cada zona de aquecimento tem um indicador para informar se a zona de aquecimento ainda se mantém quente.

- Elevada segurança de utilização
- Protecção contra queimaduras

Equipamento Miele



Função Booster

Com a função Booster é possível aumentar, durante 10 minutos, as zonas de cozinhar para a potência máxima.

- Poupança de tempo
- Fases de aquecimento extremamente reduzidas

Qualidade e segurança Miele

Desligar de Segurança

Desligar automático da placa ao ultrapassar o tempo máximo de funcionamento.

- Protecção contra erros de utilização e de um eventual esquecimento de desligar a placa.

Bloqueio de funcionamento

Bloqueio de funcionamento de todo o equipamento.

- Protecção contra funcionamento inadvertido da zona de cozinhar, por exemplo, manuseamento por crianças

* As características do equipamento dependem do modelo

Placas eléctricas de indução

Equipamento comum

Design

- Marcação das zonas de aquecimento em cinzento basalto

Conforto

- Aquecimento por indução com função Booster
- Indicador de calor residual para cada zona de aquecimento
- Indicação do sistema automático Indicação Ligado/Desligado
- Função de bloqueio
- Bloqueio de funcionamento
- Função Booster
- Indicação da falta de recipiente
- Vidro de limpeza fácil

Conforto de utilização

- Comandos frontais através de sensores
- Sistema de cozinhar automático

Segurança

- Desligar de segurança
- Função de bloqueio
- Controlo de anomalias
- Bloqueio de funcionamento
- Protecção contra sobreaquecimento
- Sistema de ventilação com arrefecimento automático integrado
- Indicação dos níveis de potência

Acessórios incluídos

- Raspador de vidro

Qualidade – Made in Germany

- Testada para alcançar 20 anos de durabilidade



Placa Ceran KM 5993

DESIGN

Moldura alta em aço inox

ZONAS DE COZINHAR

5 zonas de indução com sistema automático
Zonas de cozinhar variáveis com reconhecimento do recipiente e do tamanho do recipiente
Função de manter quente
Todas as zonas com Booster, 2 com TwinBooster
Frente esquerda 160-230 mm Ø, 2300 Watt, TwinBooster 3000/3700 Watt
Atrás à esquerda 100-160 mm Ø, 1400 Watt, Booster 1800 Watt
Ao centro 180-280 mm Ø, 2400 Watt, TwinBooster 3000/3700 Watt
Atrás à direita 140-200 mm Ø, 1850 Watt, Booster 2900 Watt
Frente à direita 140-200 mm Ø, 1850 Watt, Booster 2900 Watt
Potência nominal total: 11,10 kW

CONFORTO DE UTILIZAÇÃO

Indicação digital dos níveis de potência de 1-12, visualização óptica através de anel luminoso
Possibilidade de regulação individual (por ex. Stop and Go)
Temporizador
5 temporizadores utilizáveis em simultâneo para regular o tempo de cozinhar até 9,5 horas com desligar automático
Função Memory para memorizar diversas aplicações pré-definidas
Sistema automático com indicador através de anel luminoso
Função Booster para cada zona de cozinhar
Reconhecimento do recipiente/do tamanho em todas as zonas de indução

DIMENSÕES

para encastrar L x P: 916 mm x 500 mm
do aparelho L x P: 930 mm x 514 mm



Placa Ceran KM 5957

DESIGN

Moldura em aço inox sobre o tampo

ZONAS DE COZINHAR

4 zonas de indução com sistema automático
Zonas de cozinhar variáveis com reconhecimento do recipiente e do tamanho do recipiente
Função de manter quente
1 zona de cozinhar rectangular
Todas as zonas com Booster, 2 com TwinBooster
Frente esquerda 180-280 mm Ø, 2400 Watt, TwinBooster 3000/3700 Watt
Atrás à esquerda 100-160 mm Ø, 1400 Watt, Booster 1800 Watt
Atrás à direita 140-200 mm Ø, 1850 Watt, Booster 2900 Watt
Zona rectangular 300 mm, 2300 Watt, TwinBooster 3000/3700 Watt
Frente à direita 140-200 mm Ø, 1850 Watt, Booster 2900 Watt
Potência nominal total: 7,40 kW

CONFORTO DE UTILIZAÇÃO

Uma tecla +/- por zona
Níveis de potência de 1-9
Possibilidade de regulação individual (por ex. Stop and Go)
Temporizador
4 temporizadores utilizáveis em simultâneo para regular o tempo de cozinhar até 9,5 horas com desligar automático
Função Booster para cada zona de cozinhar
Reconhecimento do recipiente/do tamanho em todas as zonas de indução

DIMENSÕES

para encastrar L x P: 780 mm x 500 mm
do aparelho L x P: 794 mm x 514 mm

ADVERTÊNCIA:

A placa de indução só pode ser utilizada com recipientes ferromagnéticos.

PACEMAKER:

Ligando uma placa de indução surge à sua volta um campo electromagnético que eventualmente poderá interferir no funcionamento do pacemaker. Em caso de dúvida dirija-se ao fabricante do pacemaker ou consulte o seu médico.



Placa Ceran KM 5940

DESIGN

Moldura em aço inox sobre o tampo

ZONAS DE COZINHAR

4 zonas de indução com sistema automático

Zonas de cozinhar variáveis com reconhecimento do

recipiente e do tamanho do recipiente

Função Booster em todas as zonas

Frente à esquerda 140–200 mm Ø, 1850 Watt,

Booster 2500 Watt

Atrás à esquerda 140–200 mm Ø, 1850 Watt,

Booster 2500 Watt

Atrás à direita 160–230 mm Ø, 2300 Watt,

Booster 3200 Watt

Frente à direita 100–160 mm Ø, 1400 Watt,

Booster 1800 Watt

Potência nominal total: 7,40 kW

CONFORTO DE UTILIZAÇÃO

Níveis de potência de 1–9

Possibilidade de regulação individual (por ex. sinal das

teclas)

Função Booster para cada zona de cozinhar

Reconhecimento do recipiente/do tamanho em todas

as zonas de indução

DIMENSÕES

para encastrar L x P: 560 mm x 490 mm

do aparelho L x P: 574 mm x 504 mm



Placa Ceran KM 5920

DESIGN

Moldura em aço inox sobre o tampo

ZONAS DE COZINHAR

2 zonas de indução e 2 zonas HiLight com sistema

automático

1 zona variável, 2 zonas variáveis com

reconhecimento do recipiente/do tamanho e função

de manter quente

2 zonas com Booster, 1 com TwinBooster

Frente esquerda 160-230 mm Ø, 2300 Watt,

TwinBooster 3000/3700 Watt

Atrás à esquerda 145 mm Ø, 1200 Watt,

Atrás à direita 100/180 mm Ø, 600/1800 Watt,

Frente à direita 100-160 mm Ø, 1400 Watt, Booster

1800 Watt

Potência nominal total: 6,7 kW

CONFORTO DE UTILIZAÇÃO

Uma tecla +/- por zona

Níveis de potência de 1–9

Possibilidade de regulação individual (por ex. Stop

and Go)

Temporizador

4 temporizadores utilizáveis em simultâneo para regu-

lar o tempo de cozinhar até 9,5 horas com desligar

automático

Função Booster para cada zona de cozinhar

Reconhecimento do recipiente/do tamanho nas zonas

de indução

DIMENSÕES

para encastrar L x P: 600 mm x 500 mm

do aparelho L x P: 614 mm x 514 mm

Placas eléctricas HiLight

Vantagens

Design & conforto



Design intemporal e elegante

O design das placas de cerâmica de vidro Miele tem como característica a elegância e a simplicidade.

- Moldura instalada sobre o tampo
- Moldura alta
- Montagem à face
- Sem moldura e com vidro biselado
- Cerâmica de vidro com marcação das zona de cozinhar em “LightPrint”

Conforto de utilização



Zona de cozinhar Variável

Possível alargar a zona de aquecimento.

- Elevada flexibilidade através da possibilidade de adaptar o tamanho da zona de aquecimento ao diâmetro do recipiente



Zona de cozinhar variável/oval

Alargamento de 17 cm de diâmetro para 26,5 cm de largura máx. através de activação de uma resistência adicional.

- Elevada flexibilidade através da possibilidade de utilizar recipientes de várias formas e tamanhos na mesma zona de cozinhar



Seleção directa

Seleção rápida e intuitiva dos níveis de potência e tempos através de uma fila de números para todas as zonas de cozinhar.

- Seleção directa do nível de potência pretendido
- Regulação rápida e confortável do temporizador



EasyControl

Através de utilização fácil e intuitiva, as placas com EasyControl fazem jus ao seu nome.

- Conforto de utilização elevado
- Mais segurança
- Possibilidade de poupança de energia
- Programação individual



Sistema automático

Processo de cozedura com temperaturas mais elevadas no início, reduzindo-as automaticamente em todas as zonas de cozinhar para continuar o processo.

- Utilização simples
- Dispensa a redução manual da temperatura



Temporizador

Através do temporizador pode seleccionar um tempo de funcionamento máximo de 9,5 horas. A respectiva zona desliga automaticamente após o tempo seleccionado terminar. Além disso o temporizador ainda pode ser utilizado para controlar outros processos.

- Elevada segurança de utilização
- Programação simples

Placas eléctricas HiLight

Vantagens

Conforto de utilização



Exclusivo
MIELE

Con@ctivity

Através de Con@ctivity o exaustor comunica com a placa. Informações da placa são transmitidas ao comando do exaustor. Desta forma o exaustor reage automaticamente de acordo com a regulação efectuada na placa pelo utilizador.

- Ótimo clima envolvente e conforto de utilização através de regulação automática da potência
- Elevado conforto de utilização através de ligação automática da iluminação da zona de cozinhar
- Eliminação de odores graças ao funcionamento suplementar automático
- Sem vestígios de dedadas no exaustor



Programação individual

Através dos sensores podem ser efectuadas programações individuais como por ex. a função de bloqueio, o sinal acústico ou as potências d'exaustor cozinhar.

- Adaptação aos hábitos individuais



Função Stop & Go II

Através da função Stop & Go, todas as zonas de cozinhar poderão passar para o nível de potência 1 através de um simples toque no sensor.

- Redução rápida e fácil da temperatura, por exemplo, para atender um telefone durante o processo de cozedura
- Evita que os alimentos transbordem do recipiente ou se queimem

Técnica e qualidade



Resistência HiLight

Aquecimento muito rápido por irradiação em cerca de 3 segundos.

- Rapidez no processo de cozinhar
- Distribuição uniforme do calor



Qualidade – Made in Germany

Há mais de 30 anos que a Miele põe à prova a sua competência na área das placas de cozinhar perfeitas. Pode confiar nas placas Miele, pois elas têm de superar impecavelmente um teste interno de 4000 horas de funcionamento contínuo. O que corresponde a uma utilização doméstica normal¹⁾ de aproximadamente 20 anos.

*As características do equipamento dependem do modelo

¹⁾ Base: Habitação com 4 pessoas
4 horas de funcionamento por semana

Segurança



Indicação de calor restante

Cada zona de aquecimento tem um indicador de calor residual com três níveis.

- Elevada segurança de utilização
- Protecção contra queimaduras



Função de bloqueio

Através de toque no sensor com o símbolo do cadeado, ficam bloqueadas todas as funções e níveis de potência.

- Protecção de alterações indevidas, por ex. por crianças



Bloqueio de funcionamento

Bloqueio de funcionamento do aparelho

- Protecção contra funcionamento inadvertido da placa, por exemplo manuseamento por crianças



Desligar de segurança

Desligar automático da placa ao exceder um tempo máximo de funcionamento.

- Protecção contra erros de utilização e de um eventual esquecimento de desligar a placa



Controle de anomalias

Desligar automático da placa quando líquidos derramados entrarem em contacto com os comandos ou se existir algum objecto colocado sobre os comandos.

- Protecção contra alterações inadvertidas das potências

Placas eléctricas HiLight

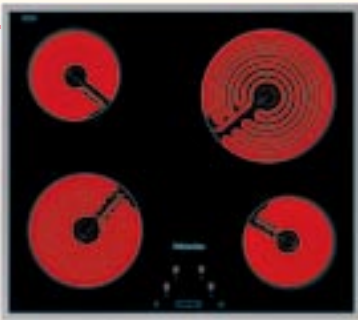

Placa Ceran KM 5600

DESIGN

Moldura em aço inox sobre o tampo
Marcação das zonas de cozinhar em cinzento basalto

EQUIPAMENTO DAS ZONAS DE COZINHAR

4 zonas HiLight com sistema automático
À frente, à esquerda, 180 mm Ø, 1800 Watt,
Atrás, à esquerda, 145 mm Ø, 1200 Watt,
Atrás, à direita, 210 mm Ø, 2200 Watt
À frente, à direita, 145 mm Ø, 1200 Watt

CONFORTO DE UTILIZAÇÃO

Comando frontal ao centro, através de uma única tecla "+/-" para todas as zonas
Níveis de potência de 1-9
Possibilidade de regulação individual (por ex. som das teclas)
Sistema automático

INDICAÇÕES

Indicador de calor residual, no painel de comando, para cada zona de cozinhar
Indicação digital dos níveis de potência de 1-9
Indicação da função de bloqueio, bloqueio de funcionamento e sistema automático

SEGURANÇA

Desligar de segurança
Função de bloqueio
Bloqueio de funcionamento
Controle de anomalias

QUALIDADE – MADE IN GERMANY

Testado para alcançar 20 anos de durabilidade

CONFORTO

Vidro de limpeza fácil

DIMENSÕES

para encastrar l x p: 560 mm x 490 mm
do aparelho l x p: 574 mm x 504 mm

LIGAÇÃO ELÉCTRICA

Potência total de ligação: 6,4 kW

ACESSÓRIOS FORNECIDOS JUNTO

Raspador de vidro
Cabo eléctrico pré-montado

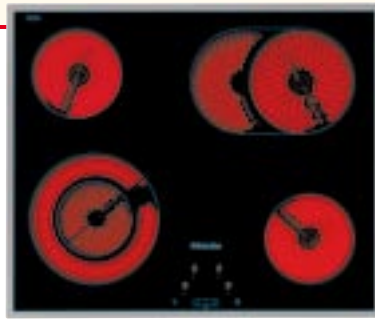

Placa Ceran KM 5603

DESIGN

Moldura em aço inox sobre o tampo
Marcação das zonas de cozinhar em cinzento basalto

EQUIPAMENTO DAS ZONAS DE COZINHAR

4 zonas HiLight com sistema automático, sendo uma variável e 1 variável/oval
À frente, à esquerda, 210/120 mm Ø, 2200/750 Watt,
Atrás, à esquerda, 145 mm Ø, 1200 Watt
Atrás, à direita, 170 mm Ø/265 mm de largura, 2400/1500 Watt
À frente, à direita, 145 mm Ø, 1200 Watt

CONFORTO DE UTILIZAÇÃO

Comando frontal ao centro, através de uma única tecla "+/-" para todas as zonas
Níveis de potência de 1-9
Possibilidade de regulação individual (por ex. som das teclas)
Sistema automático

INDICAÇÕES

Indicador de calor residual, no painel de comando, para cada zona de cozinhar
Indicação digital dos níveis de potência de 1-9
Indicação do sistema automático
Indicação de ligação da zona variável e variável/oval

SEGURANÇA

Desligar de segurança
Função de bloqueio
Bloqueio de funcionamento
Controle de anomalias

QUALIDADE – MADE IN GERMANY

Testado para alcançar 20 anos de durabilidade

CONFORTO

Vidro de limpeza fácil

DIMENSÕES

para encastrar l x p: 600 mm x 500 mm
do aparelho l x p: 614 mm x 514 mm

LIGAÇÃO ELÉCTRICA

Potência total de ligação: 7,0 kW

ACESSÓRIOS FORNECIDOS JUNTO

Raspador de vidro
Cabo eléctrico pré-montado



Placa Ceran KM 5804

DESIGN

Moldura alta em aço inox sobre o tampo
Marcação das zonas de cozinhar em cinzento basalto

EQUIPAMENTO DAS ZONAS DE COZINHAR

4 zonas HiLight com sistema automático, sendo 1 variável
À frente, à esquerda, 180 mm Ø, 1800 Watt,
Atrás, à esquerda, 145 mm Ø, 1200 Watt,
Atrás, à direita, 210/120 mm Ø, 2200/750 Watt
À frente, à direita, 145 mm Ø, 1200 Watt

CONFORTO DE UTILIZAÇÃO

Comando frontal ao centro, através de uma sequência impressa de números de 0-9, para selecção directa dos níveis de potência de 1-9 para todas as zonas de cozinhar
Função Memory para memorizar 5 processos
Possibilidade de regulação individual (por ex. som das teclas e Stop & Go)
Temporizador

4 temporizadores utilizáveis em simultâneo para regular o tempo de cozinhar até 9,5 horas com desligar automático
Sistema automático

INDICAÇÕES

Indicador de calor residual, no painel de comando, para cada zona de cozinhar
Indicação digital dos níveis de potência de 1-9
Indicação de LIGAR/DESLIGAR, função de bloqueio, bloqueio de funcionamento e sistema automático

SEGURANÇA

Desligar de segurança
Função de bloqueio
Bloqueio de funcionamento
Controle de anomalias

QUALIDADE – MADE IN GERMANY

Testado para alcançar 20 anos de durabilidade

CONFORTO

Vidro de limpeza fácil

DIMENSÕES

para encastrar l x p: 560 mm x 490 mm
do aparelho l x p: 574 mm x 504 mm

LIGAÇÃO ELÉCTRICA

Potência total de ligação: 6,4 kW

ACESSÓRIOS FORNECIDOS JUNTO

Raspador de vidro
Cabo eléctrico pré-montado



Placa Ceran KM 5805

DESIGN

Moldura em aço inox sobre o tampo
Marcação das zonas de cozinhar em cinzento basalto

EQUIPAMENTO DAS ZONAS DE COZINHAR

4 zonas HiLight com sistema automático, sendo 2 variáveis

À frente, à esquerda, 180/100 mm Ø, 1800/600 Watt,
Atrás, à esquerda, 145 mm Ø, 1200 Watt,
Atrás, à direita, 210/120 mm Ø, 2200/750 Watt
À frente, à direita, 145 mm Ø, 1200 Watt

CONFORTO DE UTILIZAÇÃO

Comando frontal ao centro, através de uma sequência impressa de números de 0–9, para selecção directa dos níveis de potência de 1–9 para todas as zonas de cozinhar

Função Memory para memorizar 5 processos

Possibilidade de regulação individual (por ex. som das teclas e Stop&Go)

Temporizador

4 temporizadores utilizáveis em simultâneo para regular o tempo de cozinhar até 9,5 horas com desligar automático

Sistema automático

INDICAÇÕES

Indicador de calor residual, no painel de comando, para cada zona de cozinhar

Indicação digital dos níveis de potência de 1–9

Indicação de LIGAR/DESLIGAR, função de bloqueio, bloqueio de funcionamento e sistema automático

SEGURANÇA

Desligar de segurança

Função de bloqueio

Bloqueio de funcionamento

Controle de anomalias

QUALIDADE – MADE IN GERMANY

Testado para alcançar 20 anos de durabilidade

CONFORTO

Vidro de limpeza fácil

DIMENSÕES

para encastrar l x p: 560 mm x 490 mm

do aparelho l x p: 574 mm x 504 mm

LIGAÇÃO ELÉCTRICA

Potência total de ligação: 6,4 kW

ACESSÓRIOS FORNECIDOS JUNTO

Raspador de vidro

Cabo eléctrico pré-montado

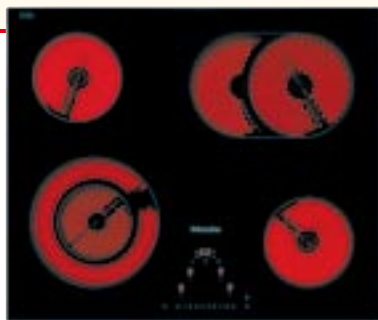

Placa Ceran KM 5814

DESIGN

Moldura alta em aço inox sobre o tampo
Marcação das zonas de cozinhar em cinzento basalto

EQUIPAMENTO DAS ZONAS DE COZINHAR

4 zonas HiLight com sistema automático, sendo uma variável e 1 variável/oval

À frente, à esquerda, 210/120 mm Ø, 2200/750 Watt,
Atrás, à esquerda, 145 mm Ø, 1200 Watt,
Atrás, à direita, 170 mm Ø/265 mm de largura,
1500/2400 Watt
À frente, à direita, 145 mm Ø, 1200 Watt

CONFORTO DE UTILIZAÇÃO

Comando frontal ao centro, através de uma sequência impressa de números de 0–9, para selecção directa dos níveis de potência de 1–9 para todas as zonas de cozinhar

Função Memory para memorizar 5 processos

Possibilidade de regulação individual (por ex. som das teclas e Stop&Go)

Temporizador

4 temporizadores utilizáveis em simultâneo para regular o tempo de cozinhar até 9,5 horas com desligar automático

Sistema automático

INDICAÇÕES

Indicador de calor residual, no painel de comando, para cada zona de cozinhar

Indicação digital dos níveis de potência de 1–9

Indicação de LIGAR/DESLIGAR, função de bloqueio, bloqueio de funcionamento e sistema automático

SEGURANÇA

Desligar de segurança

Função de bloqueio

Bloqueio de funcionamento

Controle de anomalias

QUALIDADE – MADE IN GERMANY

Testado para alcançar 20 anos de durabilidade

CONFORTO

Vidro de limpeza fácil

DIMENSÕES

para encastrar l x p: 600 mm x 500 mm

do aparelho l x p: 614 mm x 514 mm

LIGAÇÃO ELÉCTRICA

Potência total de ligação: 7,0 kW

ACESSÓRIOS FORNECIDOS JUNTO

Raspador de vidro

Cabo eléctrico pré-montado



Placa Ceran KM 5816

DESIGN

Sem friso com vidro biselado (envolvente)
Marcação das zonas de cozinhar em cinzento basalto

EQUIPAMENTO DAS ZONAS DE COZINHAR

4 zonas HiLight com sistema automático, sendo uma variável e 1 variável/oval

À frente, à esquerda, 210/120 mm Ø, 2200/750 Watt,
Atrás, à esquerda, 145 mm Ø, 1200 Watt,
Atrás, à direita, 170 mm Ø/265 mm de largura,
1500/2400 Watt
À frente, à direita, 145 mm Ø, 1200 Watt

CONFORTO DE UTILIZAÇÃO

Comando frontal ao centro, através de uma sequência impressa de números de 0–9, para selecção directa dos níveis de potência de 1–9 para todas as zonas de cozinhar

Função Memory para memorizar 5 processos

Possibilidade de regulação individual (por ex. som das teclas e Stop&Go)

Temporizador

4 temporizadores utilizáveis em simultâneo para regular o tempo de cozinhar até 9,5 horas com desligar automático

Sistema automático

INDICAÇÕES

Indicador de calor residual, no painel de comando, para cada zona de cozinhar

Indicação digital dos níveis de potência de 1–9

Indicação de LIGAR/DESLIGAR, função de bloqueio, bloqueio de funcionamento e sistema automático

SEGURANÇA

Desligar de segurança

Função de bloqueio

Bloqueio de funcionamento

Controle de anomalias

QUALIDADE – MADE IN GERMANY

Testado para alcançar 20 anos de durabilidade

CONFORTO

Vidro de limpeza fácil

DIMENSÕES

para encastrar l x p: 600 mm x 500 mm

do aparelho l x p: 710 mm x 520 mm

LIGAÇÃO ELÉCTRICA

Potência total de ligação: 7,0 kW

ACESSÓRIOS FORNECIDOS JUNTO

Raspador de vidro

Cabo eléctrico pré-montado

Esquemas de montagem

KM 5920

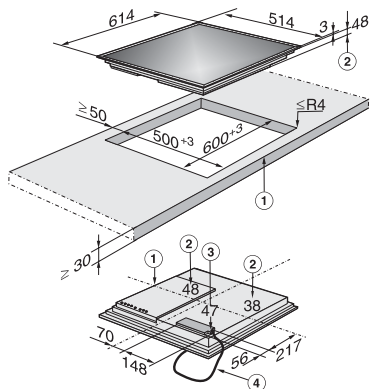

- ① Frente
- ② Altura para encastrar
- ③ Altura para encastrar a caixa de ligação
- ④ Cabo de ligação com 1440 mm de comprimento

KM 5940

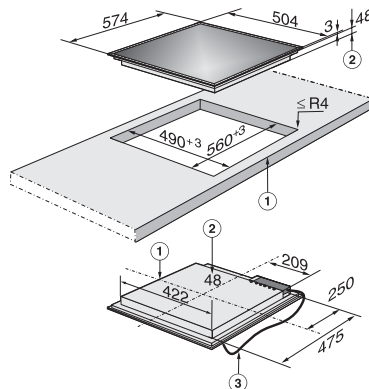

- ① Frente
- ② Altura para encastrar
- ③ Cabo de ligação com 1440 mm de comprimento

KM 5957

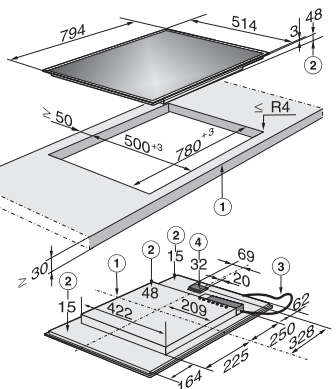

- ① Frente
- ② Altura para encastrar
- ③ Cabo de ligação com 1440 mm de comprimento

KM 5993

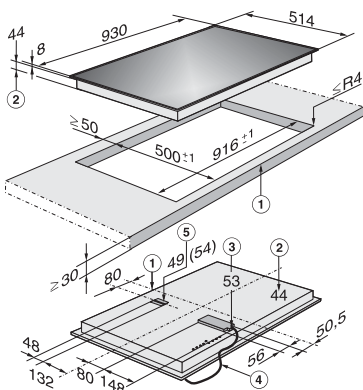

- ① Frente
- ② Altura para encastrar
- ③ Altura para encastrar a caixa de ligação
- ④ Cabo de ligação com 1440 mm de comprimento

KM 5600, KM 5805

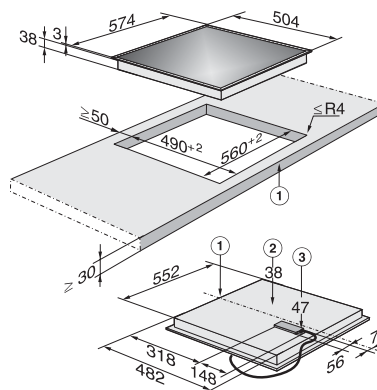

- ① Frente
- ② Altura para encastrar
- ③ Altura para encastrar a caixa de ligação com cabo eléctrico 1440 mm de comprimento

KM 5603

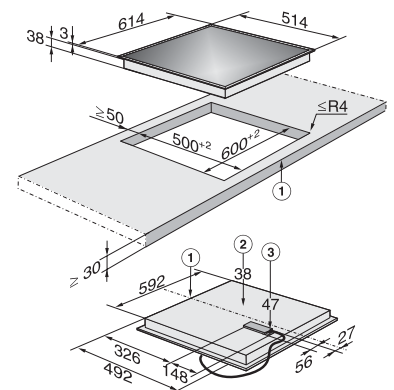

- ① Frente
- ② Altura para encastrar
- ③ Altura para encastrar a caixa de ligação com cabo eléctrico 1440 mm de comprimento

KM 5804

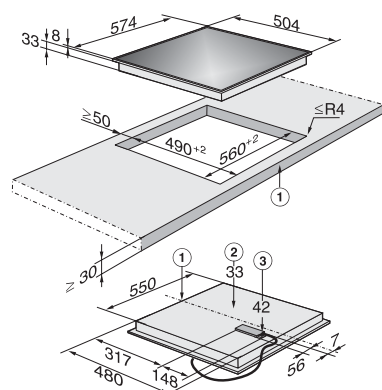

- ① Frente
- ② Altura para encastrar
- ③ Altura para encastrar a caixa de ligação com cabo eléctrico 1440 mm de comprimento

KM 5814

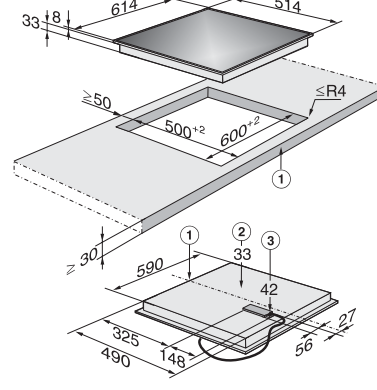

- ① Frente
- ② Altura para encastrar
- ③ Altura para encastrar a caixa de ligação com cabo eléctrico 1440 mm de comprimento

KM 5816

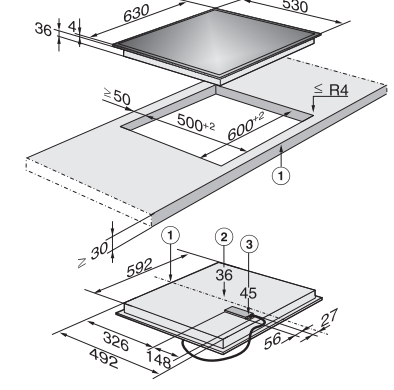

- ① Frente
- ② Altura para encastrar
- ③ Altura para encastrar a caixa de ligação com cabo eléctrico 1440 mm de comprimento



Características técnicas

Miele						
Modelo			KM 5920	KM 5940	KM 5957	KM 5993
Tipo de construção						
Material	Aço-inoxidável		–	–	–	–
	Cerâmica de vidro		●	●	●	●
Aquecimento	Eléctrico HiLight		–	–	–	–
	Eléctrico de indução		●	●	●	●
	Gás		–	–	–	–
Utilização	Sensores +/-		●	●	●	●
	Botões reguladores		–	–	–	–
Dimensões						
Dimensões do aparelho	Largura	mm	614	574	794	930
	Profundidade	mm	514	504	514	514
Recorte do tampo para encastrar	Largura	mm	600	560	780	916
	Profundidade	mm	500	490	500	500
Altura para encastrar		mm	38	48	48	44
Altura com caixa de ligação		mm	48	48	48	53
Zonas de cozinhar						
Diâmetro	Posterior esquerda	cm	14,5	14–20	10–16	10–16
	Posterior direita	cm	10/18	16–23	14–20	14–20
	Frente esquerda	cm	16–23	14–20	18–28	16–23
	Frente direita	cm	10–16	10–16	14–20	14–20
	Ao centro	cm	–	–	–	18–28
	Zona oval	cm	–	–	30 x 20	–
Potência das zonas de cozinhar	Posterior esquerda	W	1200	1850/2500	1400/1800	1400/1800
	Posterior direita	W	600/1800	2300/3200	1850/2900	1850/2900
	Frente esquerda	W	2300/3000/3700	1850/2500	2300/3000/3700	2300/3000/3700
	Frente direita	W	1400/1800	1400/1800	1850/2900	1850/2900
	Ao centro	W	–	–	–	2300/3000/3700
	Zona oval	W	–	–	2300/3000/3700	–
Peso		kg	10,50	10,70	13,50	20,70
Ligação eléctrica						
Tensão	V		220–240	220–240	220–240	220–240
Potência de ligação	kW		6,7	7,4	7,4	11,1
Segurança	A		16	16	16	16
Comprimento do cabo eléctrico	cm		140	140	140	140
Interferências parasitas			●	●	●	●
Sem repercussão na rede			●	●	●	●
Nome e endereço do fabricante	Miele & Cie. KG Postfach, 33325 Gütersloh, Alemanha					
Legendas						
● Existe						

Características técnicas

Miele								
Modelo			KM 5600	KM 5603	KM 5804	KM 5805	KM 5814	KM 5816
Tipo de construção								
Material	Aço inoxidável		–	–	–	–	–	–
	Cerâmica de vidro		●	●	●	●	●	●
Aquecimento	Eléctrico HiLight		●	●	●	●	●	●
	Eléctrico de indução		–	–	–	–	–	–
	Gás		–	–	–	–	–	–
Comando	Easy Control		●	●	–	–	–	–
	Seleção directa		–	–	●	●	●	●
Dimensões								
Dimensões do aparelho	Largura	cm	57,4	61,4	57,4	57,4	61,4	63,0
	Profundidade	cm	50,4	51,4	50,4	50,4	51,4	53,0
Dimensões para encastrar	Largura	cm	56,0	60,0	56,0	56,0	60,0	60,0
	Profundidade	cm	49,0	50,0	49,0	49,0	50,0	50,0
Altura para encastrar		cm	3,8	3,8	3,3	3,8	3,3	3,6
Altura para encastrar com caixa de ligação		cm	4,7	4,7	4,2	4,7	4,2	4,5
Zonas de cozinhar								
Diâmetro	1ª zona	mm	180	120/210	180	100/180	120/210	120/210
	2ª zona	mm	145	145	145	145	145	145
	3ª zona	mm	210	170 Ø/265 de largura	120/210	120/210	170 Ø/265 largura	170 Ø/265 largura
	4ª zona	mm	145	145	145	145	145	145
Potências das zonas de cozinhar	1ª zona	W	1.800	750/2.200	1.800	600/1.800	750/2.200	750/2.200
	com Booster I/II	W	–/–	–/–	–/–	–/–	–/–	–/–
	2ª zona	W	1.200	1.200	1.200	1.200	1.200	1.200
	com Booster I/II	W	–/–	–/–	–/–	–/–	–/–	–/–
	3ª zona	W	2.200	1.500/2.400	750/2.200	1.500/2.400	1.500/2.400	1.500/2.400
	com Booster I/II	W	–/–	–/–	–/–	–/–	–/–	–/–
	4ª zona	W	1.200	1.200	1.200	1.200	1.200	1.200
	com Booster I/II	W	–/–	–/–	–/–	–/–	–/–	–/–
Peso líquido		kg	8,1	9,0	8,6	8,5	9,4	
Ligação eléctrica								
Tensão de alimentação		V	220–240	220–240	220–240	220–240	220–240	220–240
Potência de ligação		kW	6,4	7,0	6,4	6,4	7,0	7,0
Segurança		A	16	16	16	16	16	16
Comprimento do cabo eléctrico		cm	140	140	140	140	140	140
Livre de interferências			●	●	●	●	●	●
Sem repercussão na rede			●	●	●	●	●	●
Nome e endereço do fabricante			Miele & Cie. KG Postfach, 33325 Gütersloh, Alemanha					
Legendas								
● Existe								





MIELE PORTUGUESA, LDA.

Sede, Salão de exposição e

Assistência técnica

Av. do Forte, 5

2790 - 073 Carnaxide

Tel. 21 4248 100

Fax 21 4248 209

Filial do Porto

Salão de exposição e

Assistência técnica

Rua do Pinheiro Manso, 431

4100 - 413 Porto

Tel. 22 610 25 16

Fax 22 610 30 06

Filial de Faro

Salão de exposição e

Assistência técnica

Av. Cidade Hayward, Urb. de São Luís,

Lt. B2, Loja 2

8000 - 333 Faro

Tel. 289 823 773

Fax 289 813 784

Assistência técnica

808 200 687

Apoio ao Cliente

808 200 688

Internet: <http://www.miele.pt>

E-Mail: info@miele.pt